

Becherwerk Bucket elevator Elevateur a godets

Type WB 250 C
A 253

NERAK
FÖRDERTECHNIK

Maßblatt-Nr. 1-20-1013g

Förderleistung
Füllungsgrad 80%
0° - freifließendes Produkt
15° - pulverförmiges Produkt
30° - körniges Produkt

Conveying Capacities
Filling level 80%
0° - free flowing product
15° - powdered product
30° - granular product

Capacites de transport
Taux de remplissage 80%
0° - produit s'écoulant librement
15° - produit pulvérulent
30° - produit granuleux

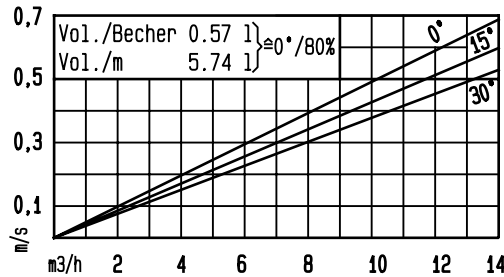

CC Fuß/ bottom/ pied min 600 } Gewicht ca.
CC Vert. min 680 } poids 220 kg

Gewicht Vertikal 40 kg/m
weight Horizontal 50 kg/m
poids

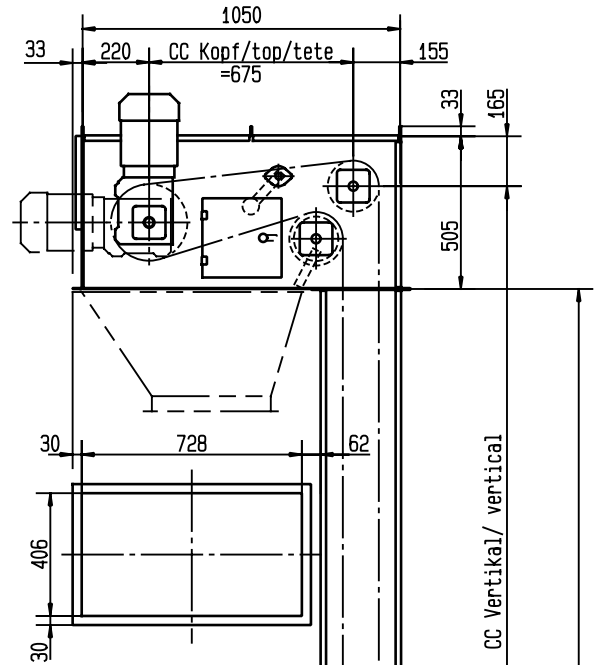

-mehrere Aufgabestellen möglich
-Aufgabelängen variabel

-additional feed openings are available
-length of feed slot variable

-plusieurs entrees produit possible
-longueur bride d'entree sur demande

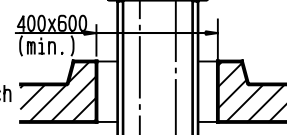

Yv = (min. 525)

Sous réserve de modification des cotes
Dimensions spéciales sur demande

The right to alterations in dimensions is reserved
Special dimensions on request

Maßänderungen vorbehalten
Sonderabmessungen auf Anfrage

