

Becherwerk Bucket elevator Elevateur a godets

Type WB 300 A 253

NERAK FÖRDERTECHNIK

Maßblatt-Nr. 1-20-1005d

Förderleistung
Füllungsgrad 80%
0° - freifließendes Produkt
15° - pulverförmiges Produkt
30° - körniges Produkt

Conveying Capacities
Filling level 80%
0° - free flowing product
15° - powdered product
30° - granular product

CAPACITES DE TRANSPORT
Taux de remplissage 80%
0° - produit s'écoulant librement
15° - produit pulvérulent
30° - produit granuleux

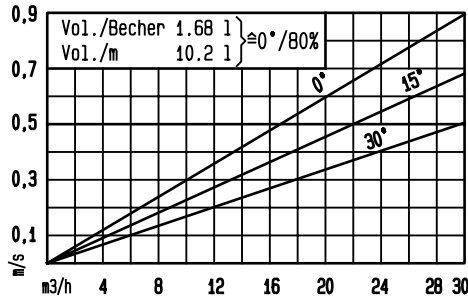

CC Fuß/ bottom/ pied min 1220 } Gewicht ca.
CC Kopf/ top/ tete min 1230 } weight 800 kg
CC Vert. min 1800 } poids

Gewicht Vertikal 90 kg/m
weight Horizontal 120 kg/m
poids

20 500 Xf= (min 890)

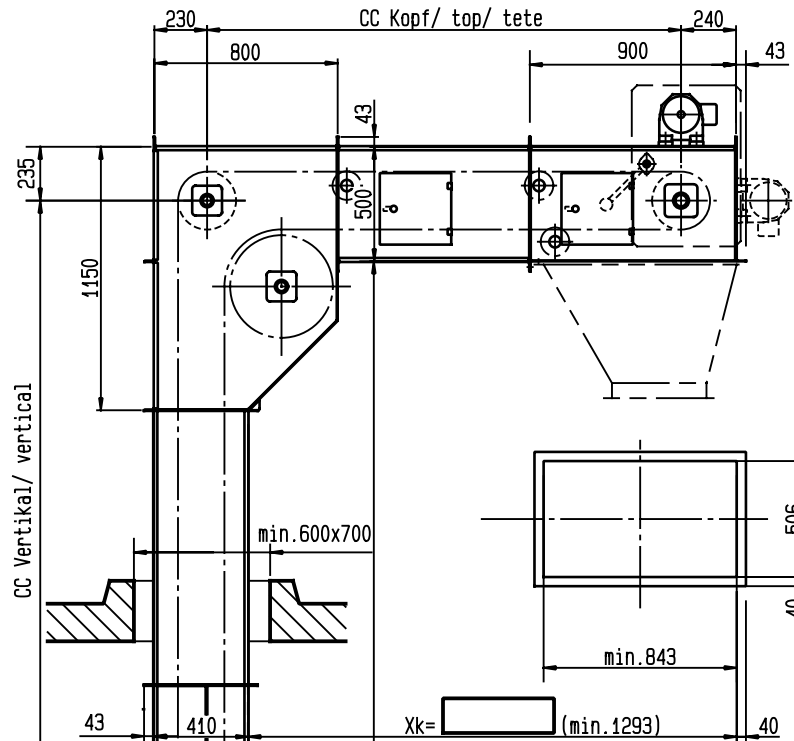
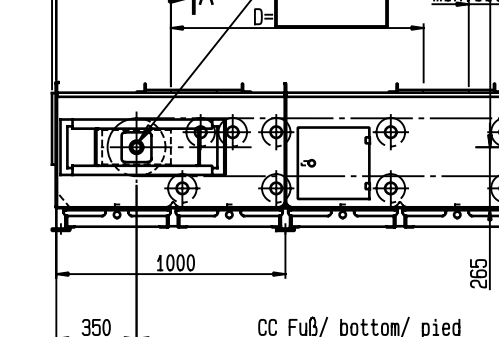
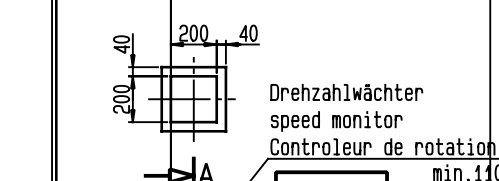

-mehrere Aufgabestellen möglich
-Aufgabelängen variabel

-additional feed openings are available
-length of feed slot variable

-plusieurs entrees produit possible
-longueur bride d'entree sur demande

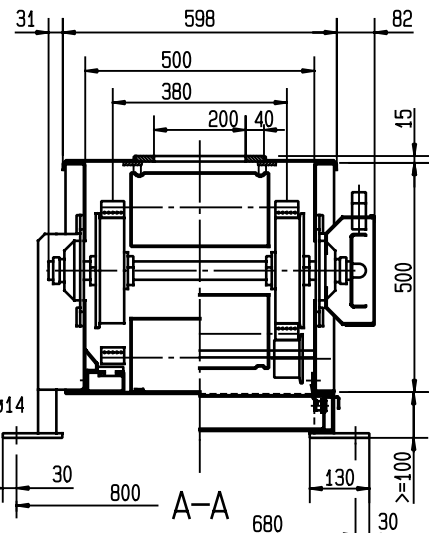

Becherrücklauf
gleitend mit Tragrollen
sliding support rolling support
supportage glissant supportage par galets

Sous réserve de modification des cotes
Dimensions spéciales sur demande

The right to alterations in dimensions is reserved
Special dimensions on request

Maßänderungen vorbehalten
Sonderabmessungen auf Anfrage