

# Becherwerk Bucket elevator Elevateur a godets

Type WB 370 C  
A 407

**NERAK**  
FÖRDERTECHNIK

Maßblatt-Nr. 1-20-1029e

Förderleistung  
Füllungsgrad 80%  
0° - freifließendes Produkt  
15° - pulverförmiges Produkt  
30° - körniges Produkt

Conveying Capacities  
Filling level 80%  
0° - free flowing product  
15° - powdered product  
30° - granular product

CAPACITES DE TRANSPORT  
Taux de remplissage 80%  
0° - produit s'écoulant librement  
15° - produit pulvérulent  
30° - produit granuleux

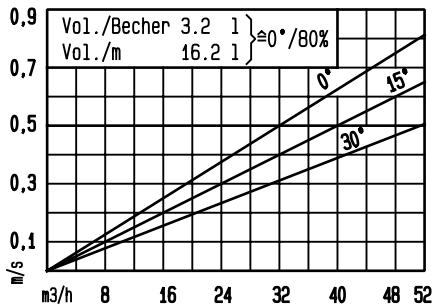

CC Fuß/ bottom/ pied min 1410 } Gewicht ca. 1400 kg  
CC Vert. min 1600 } weight 1400 kg  
poids

Gewicht Vertikal 105 kg/m  
weight Horizontal 140 kg/m  
poids

-mehrere Aufgabestellen möglich  
-Aufgabelängen variabel

-additional feed openings are available  
-length of feed slot variable

-plusieurs entrees produit possible  
-longueur bride d'entree sur demande

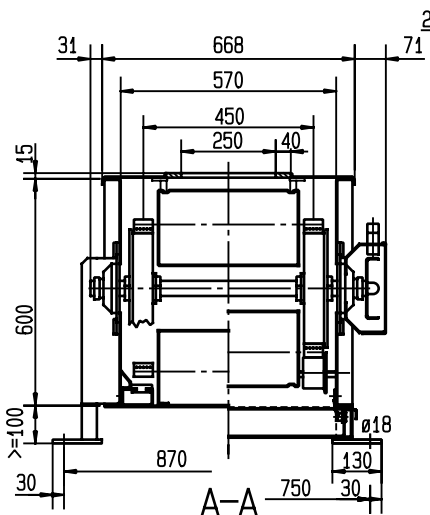
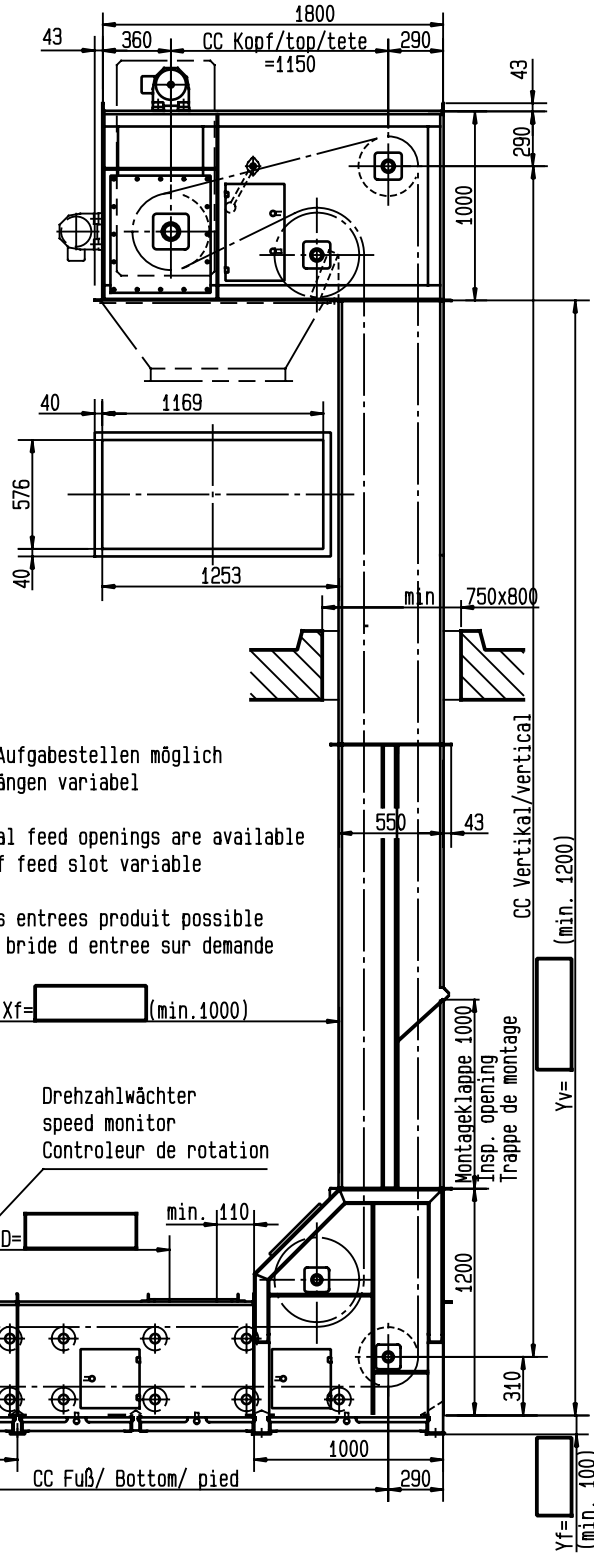

Becherrücklauf  
gleitend mit Tragrollen  
sliding support rolling support  
supportage glissant supportage par galets



Sous réserve de modification des cotes  
Dimensions spéciales sur demande

The right to alterations in dimensions is reserved  
Special dimensions on request

Maßänderungen vorbehalten  
Sonderabmessungen auf Anfrage